

BAB V

KESIMPULAN

Dengan adanya alat pemanas pekerjaan dapat lebih ringan waktu yang dibutuhkan untuk proses produksi juga lebih cepat sehingga UKM Barasena dapat menghasilkan keuntungan yang lebih banyak. Karyawan di UKM Barasena juga merasa terbantu dengan kehadiran alat pemanas tersebut. Adapun desain alat pemanas sebagai berikut:

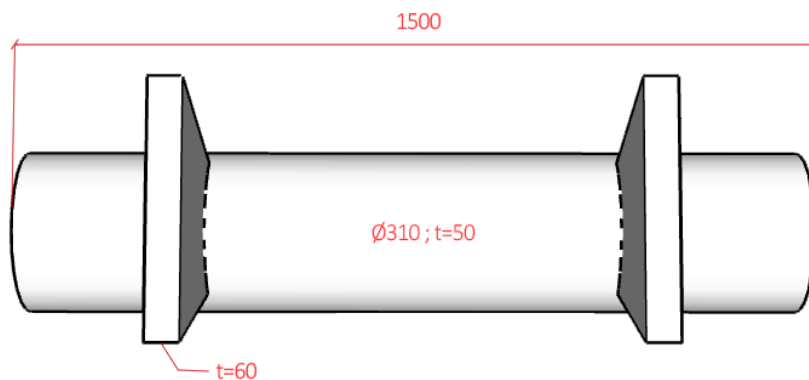

Tampak bawah

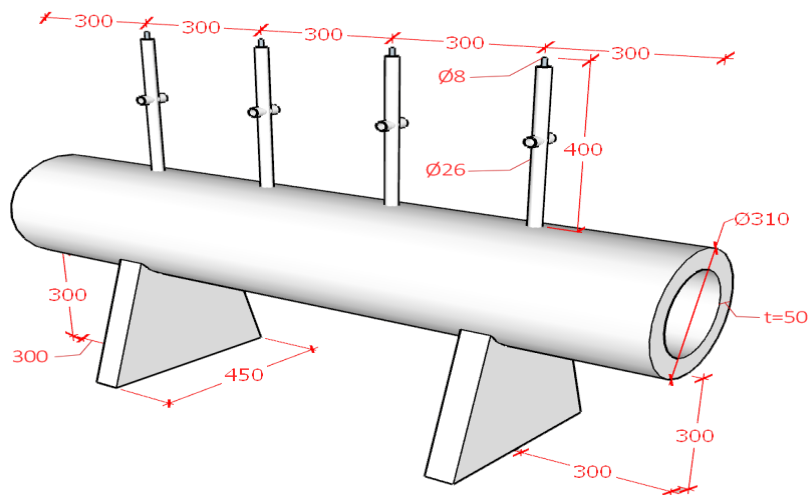

Tampak Keseluruhan

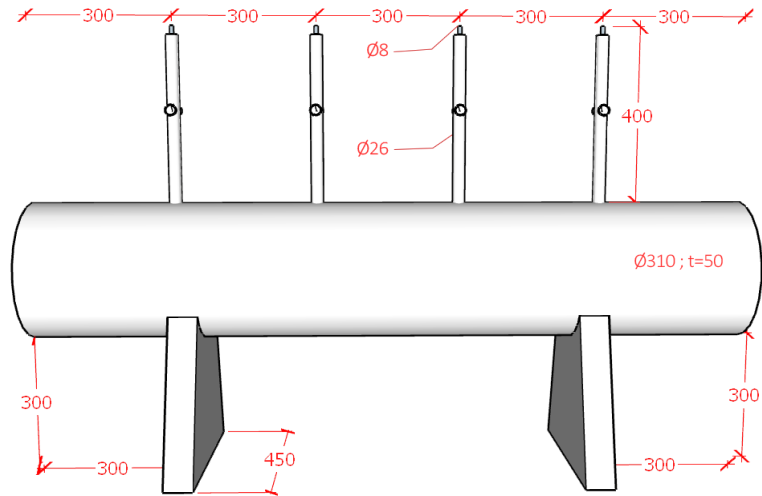

Tampak Samping

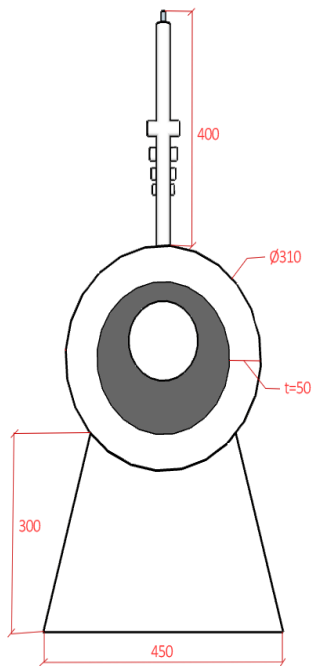

Tampak Depan

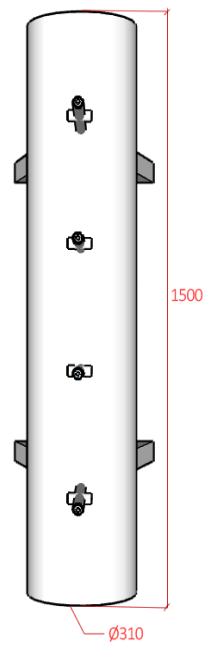

Tampak Atas

OPC ALAT PEMANAS PEGAS SPIRAL

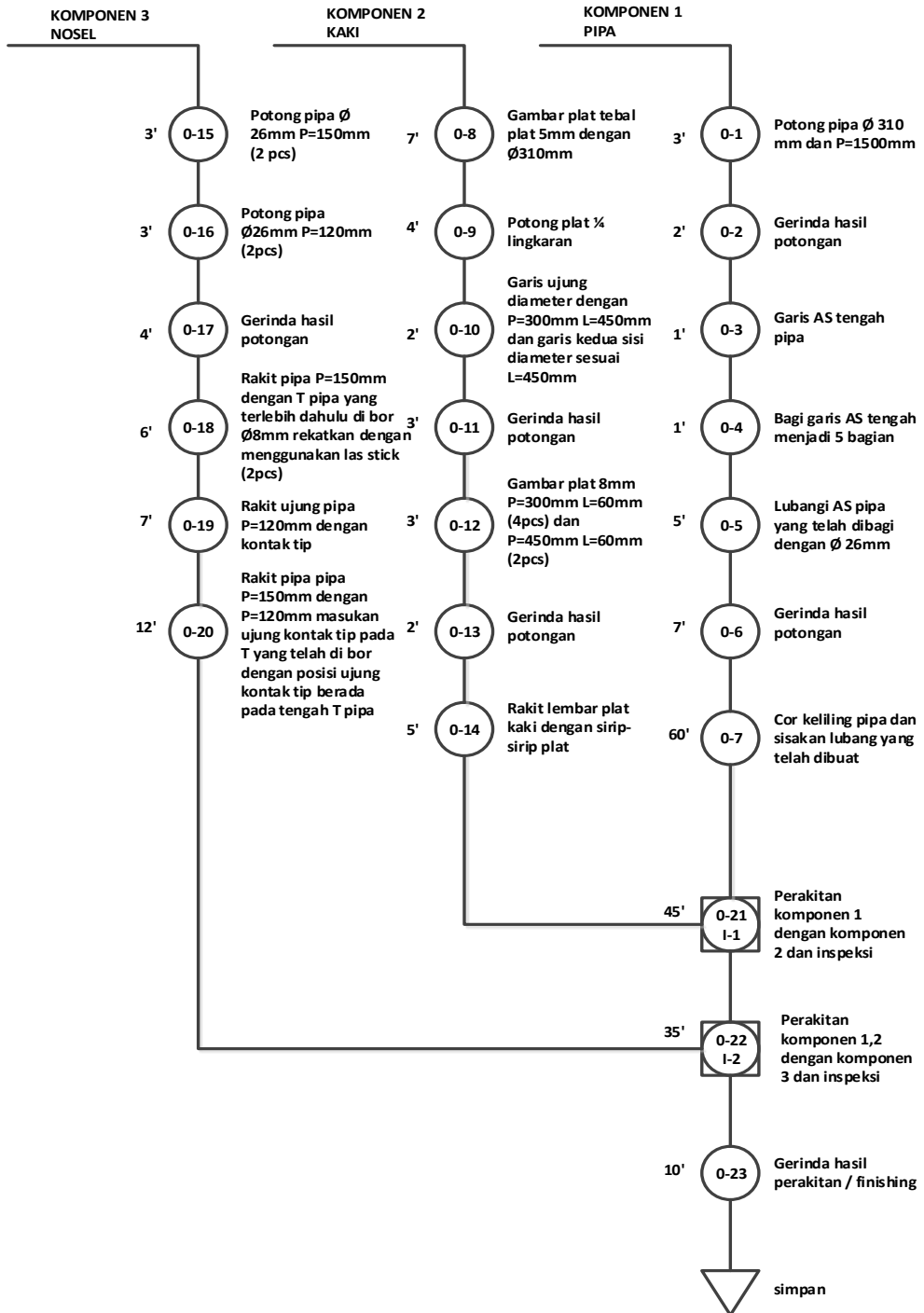





Gambar 2.4

Gambar produk alat pemanas

Bahan Baku dan Harga Alat Pemanas

No	Keterangan	Harga
1.	Pipa Ø310mm P=1500mm	Rp 600.000
2.	Bata Api @195.000/sak x 5	Rp 975.000
3.	Pipa Stainlees Ø26mm P=1200mm	Rp 300.000
4.	T Stainlees @70.000 x 4	Rp 280.000
5.	Katup Selang Gas Elpigi @35.000 x 4	Rp 140.000
6.	Kontak Tip @25.000 x 4	Rp 100.000
7.	Plat T=5mm P=4500mm L=4500mm	Rp 225.000
8.	Plat T=8mm P=500mm L=400mm	Rp 175.000
9.	Regulator @75.000 x 4	Rp 300.000
10.	Seltip	Rp 5.000
11.	Kran Gas @40.000 x 4	Rp 120.000
12.	Selang Elpigi P=5000mm	Rp 300.000
13.	Sok Drat @17.500 x 4	Rp 70.000
14.	Batu Gerinda @16.000 x 3	Rp 48.000
15.	Batu Gerinda Potong @11.000 x 6	Rp 66.0000
16.	Kawat Las 2.0mm 2kg	Rp 65.000
Total		Rp 3.769.000