

LAMPIRAN

LAMPIRAN 1

LAMPIRAN 1.1. Kuesioner keluhan

KUESIOER KELUHAN GANGGUAN OTOT					
Nama Responden					
Pekerja					
Nama Peneliti	Gondo Sampurna				
NBI	1411406290				
berilah tanda cetang (√) pada kolom yang anda pilih					
keterangan skor 1 :tidak sakit, 2 : agak sakit, 3 : sakit, 4 : sangat sakit					
NO	PERTANYAAN/PERNYATAAN	SKOR			
		1	2	3	4
1	terasa kaku di leher bagian atas				
2	terasa kaku di leher bagian bawah				
3	sakit di bahu kiri				
4	sakit di bahu kanan				
5	sakit di punggung				
6	sakit pada lengan kanan atas				
7	sakit pada lengan kiri atas				
8	sakit pada pinggang				
9	sakit pada bokong				
10	sakit pada pantat				
11	terasa sakit pada siku kiri				
12	terasa sakit pada siku kanan				
13	terasa sakit pada lengan bawah kiri				
14	terasa sakit pada lengan bawah kanan				
15	sakit pada pergelangan tangan kiri				
16	sakit pada pergelangan tangan kanan				
17	sakit pada tangan kiri				
18	sakit pada tangan kanan				
19	sakit pada paha kiri				
20	sakit pada paha kanan				
21	sakit pada lutut kiri				
22	sakit pada lutut kanan				

23	sakit pada betis kiri				
24	sakit pada betis kanan				
25	sakit pada pergelangan kaki kiri				
26	sakit pada pergelangan kaki kanan				
27	sakit pada kaki kiri				
28	sakit pada kaki kanan				
SUB TOTAL SKOR					
TOTAL					
RATA-RATA SKOR					

LAMPIRAN 1.2. Kuesioner penilaian meja kerja teller

KUESIOER SETELAH PERBAIKAN PRODUK					
Nama Responden					
Umur					
Nama Peneliti	Gondo Sampurna				
NBI	1411406290				
berilah tanda cetang (√) pada kolom yang anda pilih					
keterangan skor 1 :tidak setuju, 2 : kurang setuju, 3 : setuju, 4 : Sangat setuju					
NO	PERTANYAAN/PERNYATAAN	SKOR			
		1	2	3	4
1	Ukuran sesuai dengan anthropometri pengguna				
2	Produk mudah digunakan				
3	Meja tidak sempit				
4	Tempat keyboard tidak mengganggu kaki				
5	Produk tidak mengakibatkan kelelahan				
6	Produk tidak mencederai pemakai				
7	Produk tidak menimbulkan rasa sakit anggota tubuh				
8	Desain yang bagus				
SUB TOTAL SKOR					
TOTAL					
RATA-RATA SKOR					

LAMPIRAN 2

LAMPIRAN 2.1. Gambar 1 dimensi meja teller setelah perbaikan
(tampak depan)

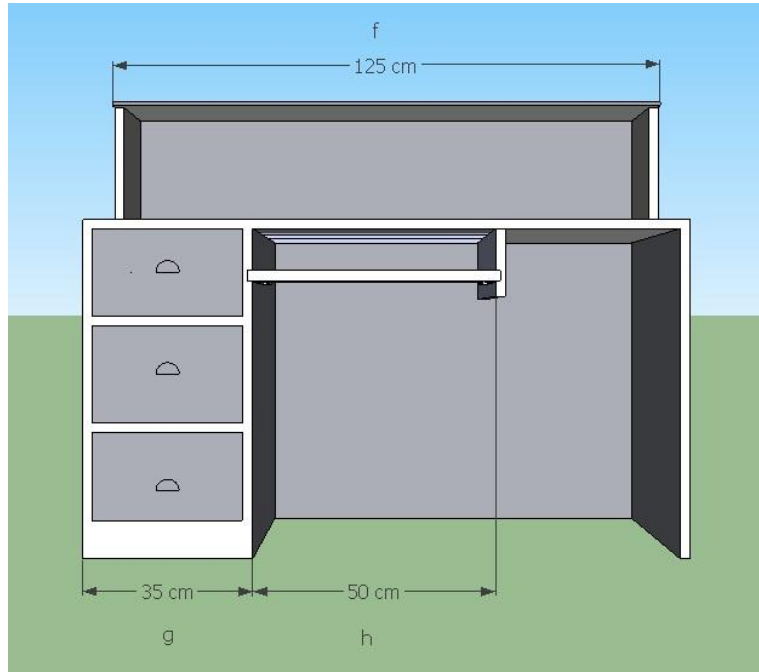

LAMPIRAN 2.2. Gambar 2 dimensi meja teller setelah perbaikan
(tampak samping)

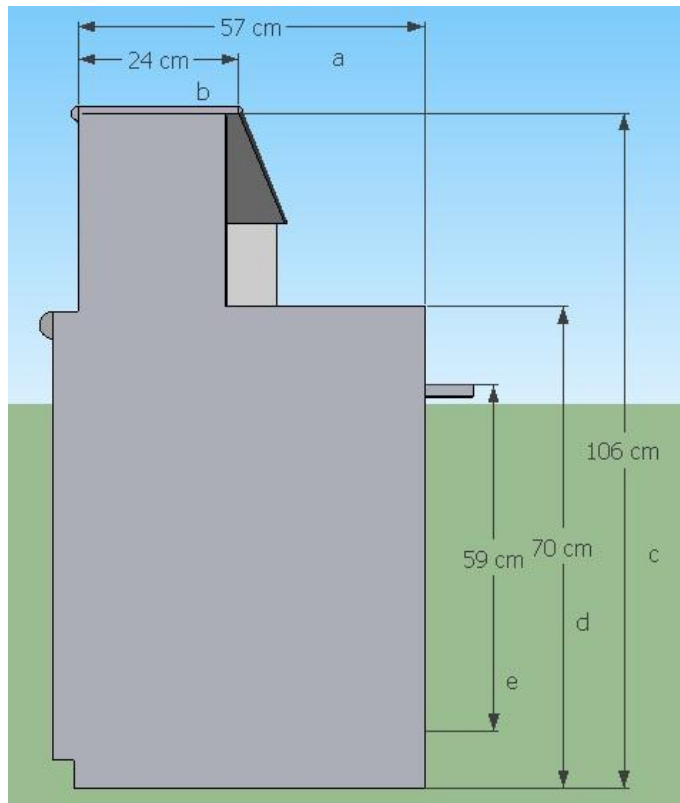

LAMPIRAN 2.3. Gambar 3 dimensi meja teller setelah perbaikan
(tampak atas)

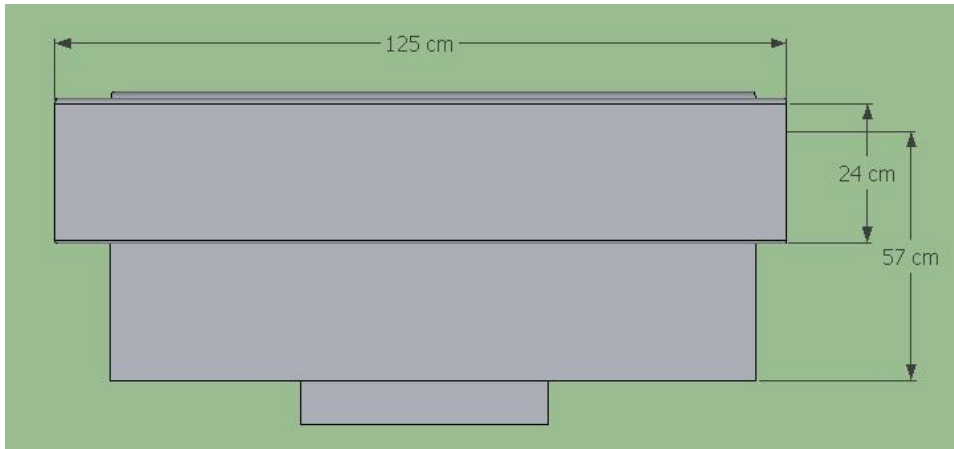

LAMPIRAN 2.4. Gambar 4 dimensi meja teller setelah perbaikan
(tampak belakang)

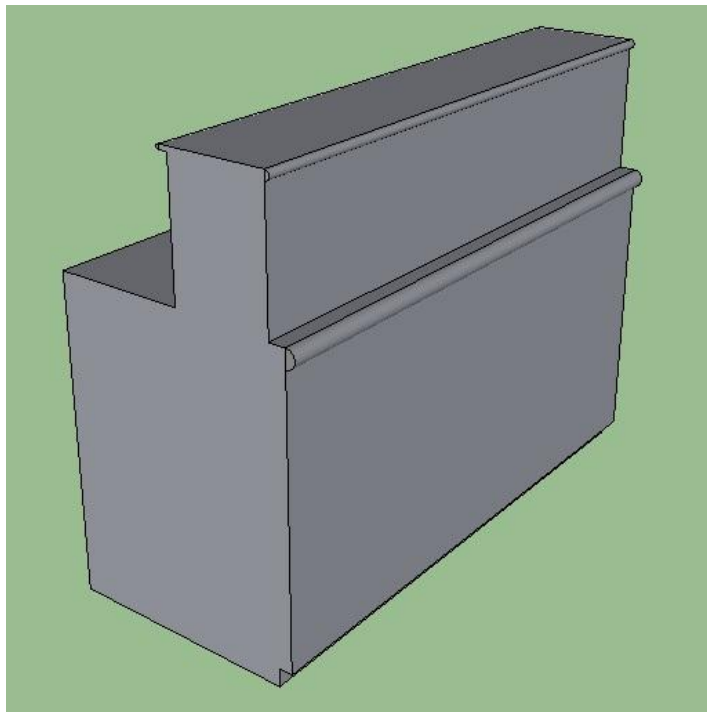

LAMPIRAN 3

LAMPIRAN 3.1. Gambar 1 dokumentasi uji coba meja kerja teller



BIOGRAFI



Gondo Sampurna lahir di Surabaya, 30 Maret 1994. Anak sulung dari tiga bersaudara pasangan Gatut Purwanto dan Andarini Ramawati. Penulis menyelesaikan pendidikan sekolah dasar di SDN Kedinding 5 Surabaya dan tamat pada tahun 2006. Kemudian melanjutkan sekolah ke SMP Negeri 15 Surabaya dan lulus pada tahun 2009. Lalu menempuh pendidikan selama 3 tahun di SMK Negeri 7 Surabaya jurusan Teknik Komputer & Jaringan dan lulus tahun 2012. Pada tahun 2014, penulis meneruskan pendidikannya di Universitas 17 Agustus 1945 Surabaya Fakultas Teknik pada Program Studi Teknik Industri. Selain menjadi mahasiswa Penulis saat ini tercatat sebagai karyawan di PT. Bank Syariah Mandiri Surabaya sebagai staf operasional.