

2. **OPC (Operation Process Chart)**

Operation Process Chart (OPC)
Percetakan *Offset*

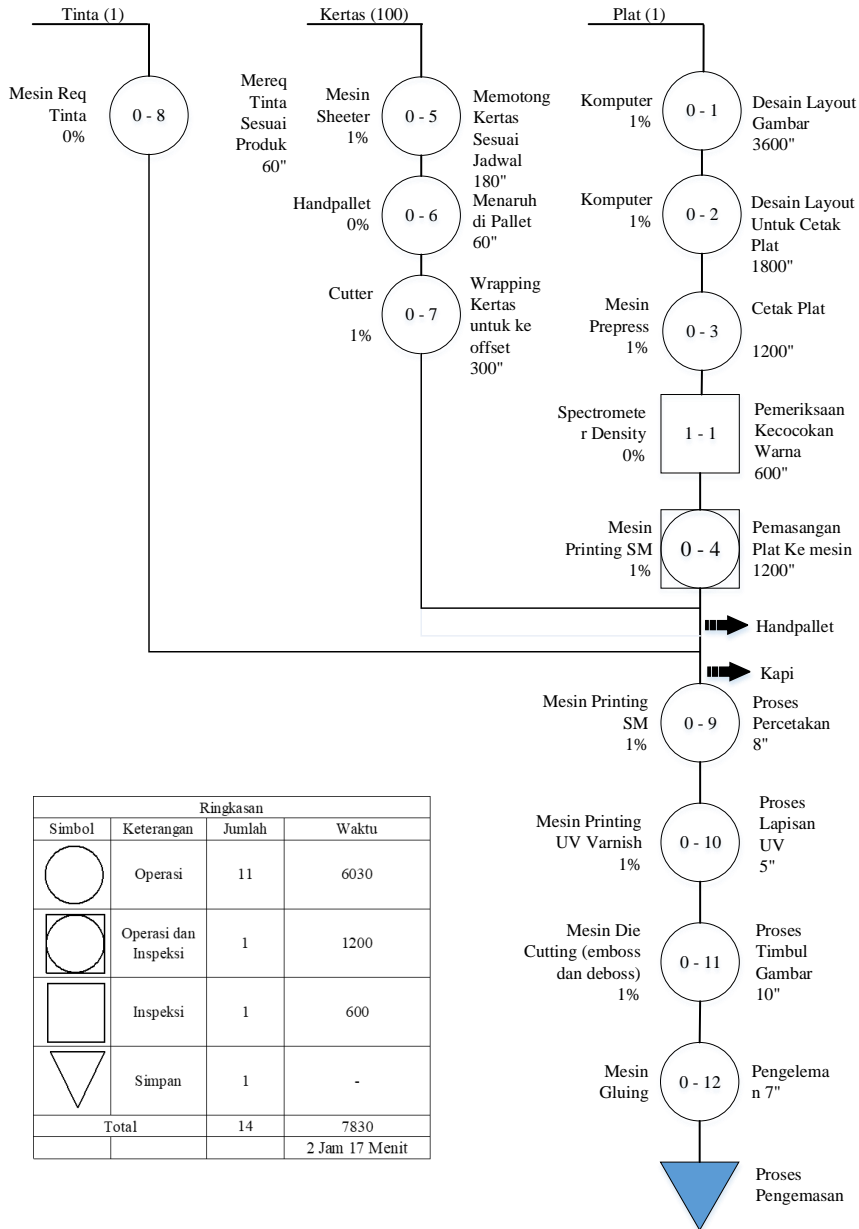

Gambar Lampiran 2 OPC (Operation Process Chart)

3. *Mesin Printing Lama Percetakan Offset*



Gambar Lampiran 3 Mesin *Printing* Lama

Spesifikasi Mesin

Tipe Mesin	Heidelberg CD 102
Dimensi Mesin	900 x 570x 1000 mm
Berat	1500 kg
Jumlah Unit Warna	6 Warna
Tahun Pembuatan Mesin	1982

4. *Mesin Printing Baru Percetakan Offset*



Gambar Lampiran 4 Mesin *Printing* Baru

5. Proses Produksi



Gambar Lampiran 5 Proses Produksi Cetak

6. Contoh Hasil Cetak



Gambar Lampiran 6 Contoh Hasil Cetak

7. Proses Sortir Barang Reject



Gambar Lampiran 7 Proses Sortir Barang Reject

8. Percobaan Mesin Baru



Gambar Lampiran 8 Percobaan Mesin Baru

9. Kartu Bimbingan



JURNAL BIMBINGAN TUGAS AKHIR
PRODI TEKNIK INDUSTRI
SEMESTER GENAP 2023/2024

Nama : Elvia Defitriana Putri
 NBI : 1412000189
 Judul Penelitian : ANALISIS KELAYAKAN INVESTASI MESIN
 PRINTING PERCETAKAN OFFSET UNTUK
 MENINGKATKAN KAPASITAS HASIL OUTPUT
 Dosen Pembimbing: Herlina, S.T., M.T.



No.	Tanggal	Materi Bimbingan	Catatan Pembimbing	Paraf Pembimbing
1.	01/03 2024	Bab 1	- lengkapi deskripsi dari tabel- tabel. - kumusan masalah diperbaiki - data ditambah	
2	4/3 2024	Bab 1-3	Tujuan permasalahan Pratapan dan asumsi Daftar pustaka min 15 Tambah bab 2	
3	6/3 2024	Bab 1-3	- kumusan masalah (OEE pindah ke bab 2) - Bab 2 tambah penelitian terdahulu min 4 dalam 5 thn terakhir - Daftar pustaka min 15 daftar	
4	7/3 2024	Bab 1-3	- Tabel penelitian terdahulu.	
5	8/3 2024	Bab 1-3	lanjutkan	
6	13/3 2024	Bab 1-3	Acc Proposal	
7	24/4 2024	Bab 4	lanjutkan	
8	5/5 2024	Bab 4	lanjutkan	

Gambar Lampiran 9 Kartu Bimbingan

10. Surat Izin Penelitian



PT. ARJAYA MUKTI SANTOSA

Jl. Imam Bonjol No.838, Song Song, Ardimulyo,
Kec. Singosari, Malang, Jawa Timur

Nomor : 04/ARJ-III/2024
Lampiran : -
Perihal : Penelitian Tugas Akhir

Malang, 10 Maret 2024

Kepada :

Universitas 17 Agustus 1945 Surabaya
Jl. Semolowaru No.45 Surabaya

Dengan Hormat,
Menindaklanjuti surat Saudara No : 526/K/FT/Akd/III/2024 perihal izin Penelitian Tugas Akhir dengan ini diberitahukan bahwa pada prinsipnya PT. ARJAYA MUKTI SANTOSA Dapat mengizinkan mahasiswi atas nama :

No.	Nama	NPM	Jurusan / Prodi
1	Elvia Defitriana Putri	1412000189	Teknik Industri

Untuk melaksanakan Penelitian Tugas Akhir Mahasiswi mulai tanggal 12 Februari 2024 s.d 12 Juli 2024 setiap hari Selasa, Rabu, dan Jum'at pukul 08.00 WIB – 15.00 WIB.

Demikian surat ini kami sampaikan. Atas kerjasamanya kami ucapkan terima kasih.

Pihak mewakili PT Arjaya Mukti Santosa,



Azwar Rhosyied

Gambar Lampiran 11 Surat Izin Penelitian

UNIVERSITAS 17 AGUSTUS 1945 SURABAYA
 FAKULTAS TEKNIK
 PROGRAM STUDI TEKNIK INDUSTRI

REVISI SIDANG TUGAS AKHIR

NAMA : Elvia DeFitriana Putri
 NBI : 1412000189
 JUDUL : Analisis Kelayakan Investasi Mesin Printing Percetakan Offset Untuk Meningkatkan Kapasitas Hasil Output Pada PT. Ajaya Mukti Santosa
 BATAS BIMBINGAN REVISI : 1 Minggu setelah Sidang

NO	URAIAN	BAB	HALAMAN	NO	URAIAN	BAB	HALAMAN
	Revisi di sisi & bab T.A.		29/5/24	1.	Data pendukung masalah kurangnya mesin?		
				2.	Rumusan masalah (2 & 3 digantikan Rumus hars konkrit)		
				3.	Rumus hars konkrit		
				4.	Hasil empakan direvisikan		20/5/24

Telah Direvisi,
 Dosen Penguji 1,



Ir. Siti Munderi, MT

Dosen Penguji 2,



Siti Muhiminatul Khoiroh, ST., MT

Surabaya, 22 Mei 2024
 Mengetahui
 Dosen Pembimbing/Ketua Penguji,



Herlina, ST., MT

11. Lembar Revisi Sidang TA

Gambar Lampiran 12 Lembar Revisi Sidang TA