



DOKUMENTASI PEMBUATAN ALAT





1. Proses Produksi



2. Alat pelonggaran Garam



3. Proses Pelonggaran Garam



4. Layout Pegaraman 1 Sumenep



DESAIN ALAT (INVENTOR)

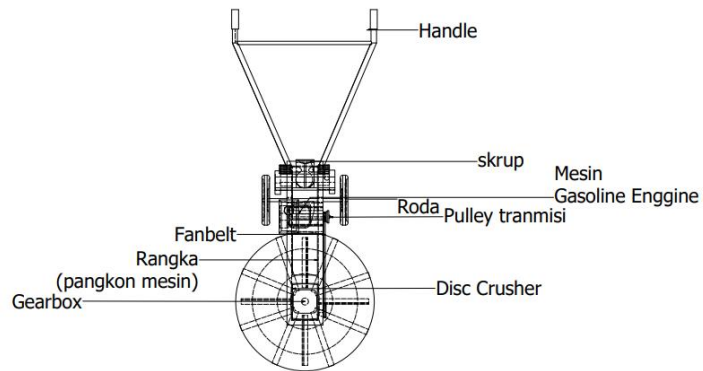

(Tampak atas)

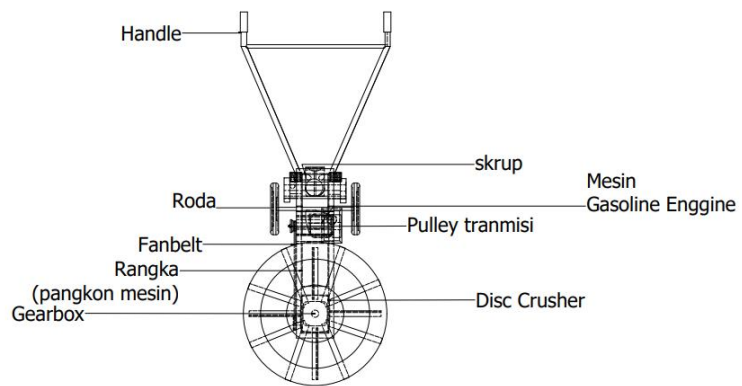

(Tampak bawah)

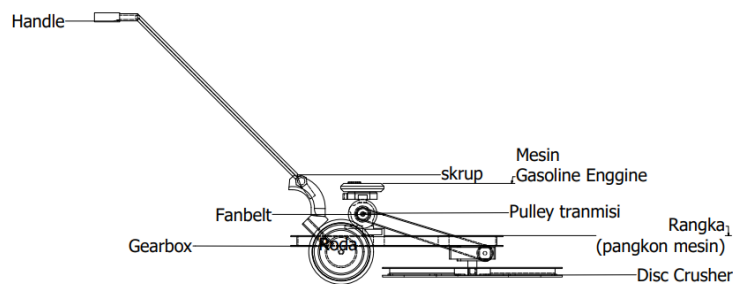

(Tampak kanan)

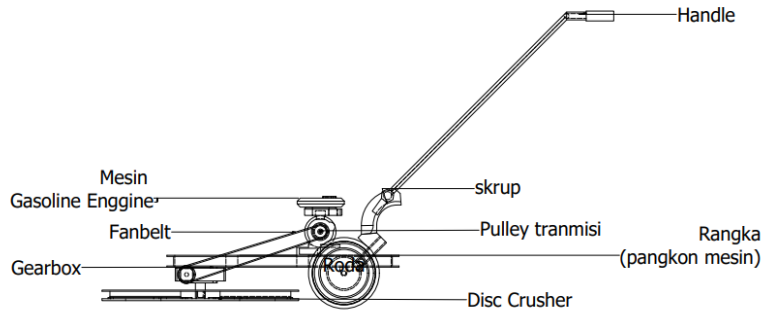

(Tampak Samping kiri)

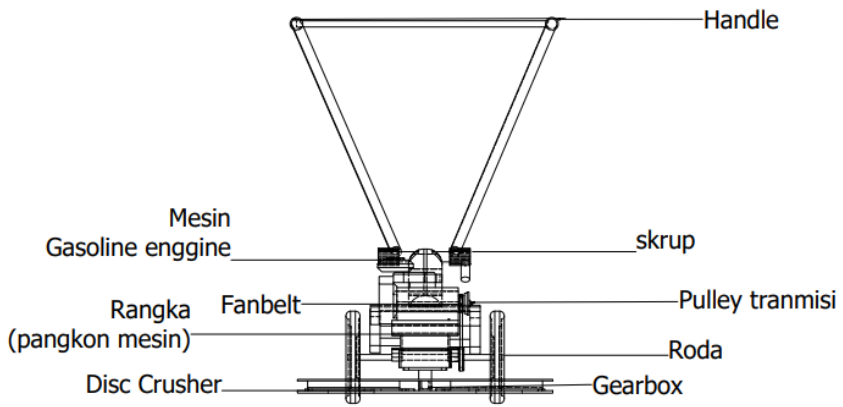

(Tampak depan)

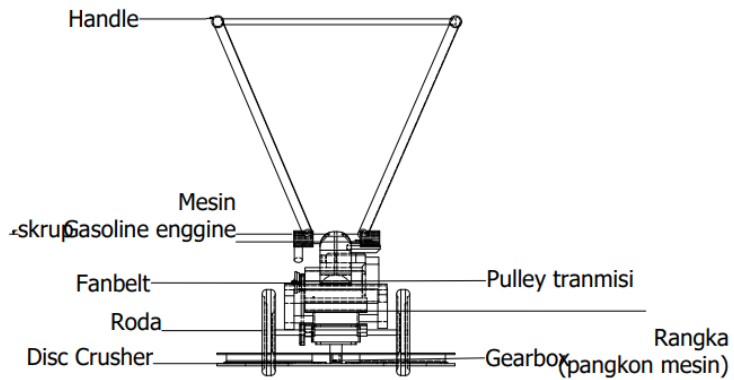

(Tampak belakang)

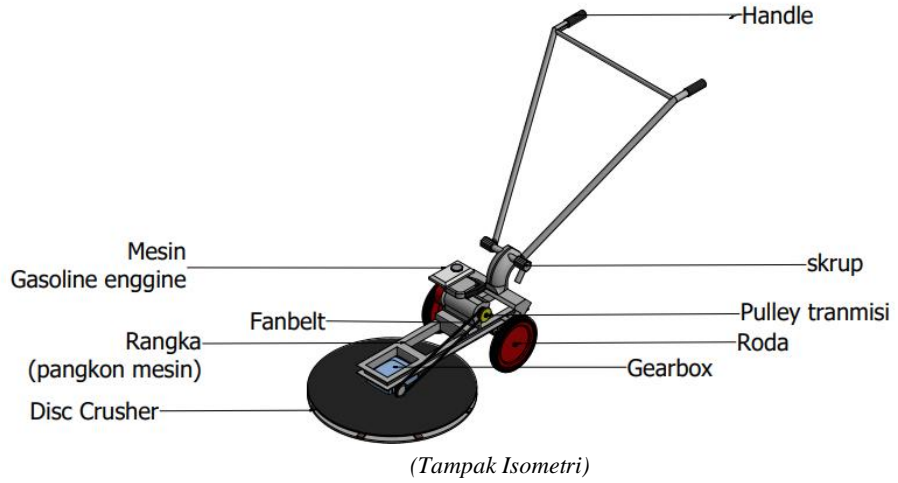

GAMBAR ALAT HASIL PERANCANGAN



(Tampak Depan)



(Tampak kanan)



(Tampak kiri)



(tampak bawah disc reducer)

SURAT IJIN PENELITIAN PERUSAHAAN

No : 62/HC/III/2024
 Lampiran : -
 Sifat : Penting
 Perihal : Persetujuan Pelaksanaan Penelitian

Sumenep, 4 Maret 2024

Kepada Yth.
 Pimpinan Dekan Fakultas Teknik Universitas Tujuh Belas Agustus 1945 Surabaya
 di
 Tempat

Dengan hormat,

Berdasarkan pengajuan dari Dekan Fakultas Teknik Universitas Tujuh Belas Agustus 1945 Surabaya nomor 305/KPT/Ak/II/2024 tanggal 2 Februari 2024 perihal Penelitian Tugas Akhir, bersama ini kami sampaikan rincian terkait mahasiswa yang akan melakukan penelitian tersebut antara lain:

No	Nama	NIM	No HP
1	Moh. Subhan Basri	1412000126	087700216432

- Judul Penelitian: Perancangan Alat untuk Mempercepat Proses Pelonggaran Kristal Garam pada Meja Produksi Pegaraman I Sumenep
- Lokasi Penelitian: Pegaraman Sumenep 1 PT Garam

Dengan ini kami memberikan ijin kepada yang bersangkutan untuk melakukan penelitian. Demikian, kami sampaikan atas perhatian dan kerjasamanya kami ucapkan terima kasih.

Manager Human Capital
Wawan Wahyudianto
 GARAM

Kantor Pusat : Jl. Raya Klaten 10 Sumenep, Madura, Telp. 0325-622416
 Kantor Kabupaten : Jl. Araf Rahman Makin No. 51 Surabaya, Telp. 031-1807561
 Home page: <http://www.ug1745.com> Email: info@ug1745.com

LEMBAR REVISI SIDANG TA

UNIVERSITAS 17 AGUSTUS 1945 SURABAYA
 FAKULTAS TEKNIK
 PROGRAM STUDI TEKNIK INDUSTRI

REVISI SIDANG TUGAS AKHIR

N A M A : MOH. SUBHAN BASRI
 N B I : 1412000126
 J U D U L : PERANCANGAN ALAT UNTUK MEMPERCEPAT PROSES PELONGGARAN KRISTAL GARAM PADA MEJA PRODUKSI PEGARAMAN I SUMENEP
 BATAS BIMBINGAN REVISI : 1 Minggu setelah Sidang

NO	URAIAN	BAB	HALAMAN	NO	URAIAN	BAB	HALAMAN
	✓ Cara membuat ulaman! ✓ Program Excel		24/5	1.	Perbaikan produksi untuk Pengujian Alat lama & baru		27/5/24
				2.	Sekolah Minggu 3 detn. diolah oleh Garam		27/5/24

Telah Direvisi,
 Dosen Penguji 1,
 Dr. Ir. Sajjo, M.Kes.,JPU.,ASEAN Eng

Dosen Penguji 2,
 Dr. Jaka Pumama, ST., MT

Surabaya, 21 Mei 2024
 Mengetahui
 Dosen Pembimbing/Ketua Penguji,
 Handy Febri Satoto, ST., MT.