

## LAMPIRAN

### 1. Surat Balasan Perusahaan

#### UMKM DUA PUTRI

Dsn. Daya Sungai, Ds. Sungai Rujing, Kec. Sangkapura Kab. Gresik di Bawean  
Tlp. +62 813-1348-0307

#### SURAT BALASAN PENELITIAN

Kepada,  
Yth.  
Dekan Fakultas Teknik  
Universitas 17 Agustus 1945 Surabaya  
Di Tempat

Sehubungan dengan adanya surat dari Fakultas Teknik, Universitas 17 Agustus 1945 Surabaya, Nomer: 134/K/FK/Akd/VII/2023.

Dengan hormat,

Yang bertanda tangan dibawah ini:

Nama : Mohammad Rizki  
Jabatan : Pemilik UMKM Dua Putri

Menerangkan bahwa:

Nama : Moh. Reza Fahrezi  
NBI : 1411900119  
Prodi : Teknik Industri

Telah kami setuju untuk melakukan penelitian di UMKM Dua Putri sebagai syarat peenyusunan skripsi dengan judul: "Analisis Kelayakan Investasi Mesin Pematong Krupuk Ikan di UMKM Dua Putri Sangkapura Bawean".

Dengan surat ini disampaikan untuk dipergunakan sebagai mana mestinya.

Gresik, 27 Mei 2023

Pemilik UMKM Dua Putri  
  
METERAI  
TEMPEL  
DC3AKX654378726  
Mohammad Rizki

## 2. Kartu Bimbingan Tugas Akhir

**JURNAL BIMBINGAN TUGAS AKHIR**  
**PRODI TEKNIK INDUSTRI**  
**SEMESTER GASAL 2023/2024**



Nama : MOH REZA FAHREZI

NBI : 1411900119

Judul Penelitian : Analisis Kelayakan Investasi Mesin Pemotong Kerupuk Ikan di UMKM Dua Putri

Dosen Pembimbing: Dr. Ir. I Nyoman Locajaya, ST., MM



No.	Tanggal	Materi Bimbingan	Catatan Pembimbing	Paraf Pembimbing
1	31/07/2023	Bab 1	Latar belakang kurang mengerucut	<i>[Signature]</i>
2	02/08/2023	Bab 1	Revisi metode dan rumusan masalah	<i>[Signature]</i>
3	03/08/2023	Bab 2	Materi kurang lengkap serta rumusnya	<i>[Signature]</i>
4	04/08/2023	Bab 2	di beri situasi sesuai bukannya	<i>[Signature]</i>
5	07/08/2023	Bab 3	Perbaiki flowchart	<i>[Signature]</i>
6	10/08/2023	Bab 3	Dit kasih awal penelitian	<i>[Signature]</i>
7	22/09/2023	Bab IV	Diperbaiki pengumpulan data	<i>[Signature]</i>
8	13/11/2023	Bab IV	Ditambahkan permasalahan penelitian	<i>[Signature]</i>
9	17/11/2023	Bab IV	Semua tabel diacakii susunan	<i>[Signature]</i>
10	22/11/2023	Bab IV	Perhitungan IRE	<i>[Signature]</i>
11	24/11/2023	Bab IV	BCR dan BEP diperbaiki	<i>[Signature]</i>
12	27/11/2023	Bab V	Kesimpulan disesuaikan dg hasil	<i>[Signature]</i>
13	29/11/2023	Bab V	Daftar pustaka paraf mandelay	<i>[Signature]</i>

### 3. Revisi Sidang Tugas Akhir

UNIVERSITAS 17 AGUSTUS 1945 SURABAYA  
FAKULTAS TEKNIK  
PROGRAM STUDI TEKNIK INDUSTRI

**REVISI SIDANG TUGAS AKHIR**

NAMA : Moh. Reza Fahrezi  
NBI : 1411900119  
JUDUL : ANALISIS KELAYAKAN INVESTASI MESIN PEMOTONG KERUPUK IKAN DI UMKM DUA PUTRI SANGKAPURA BAWEAN  
BATAS BIMBINGAN REVISI : 1 Minggu setelah Sidang

NO	URAIAN	BAB	HALAMAN	NO	URAIAN	BAB	HALAMAN
1.	Rumus : DDB dibatalkan	12/12	12023	-	DATA pemantauan.		
2.	Kapasitas mesin - semua di perumutan					-	DATA perhitungan Demografi

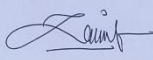
Telah Direvisi,  
Dosen Penguji 1,  
  
Dr. Ir. Zainal Arief, MT

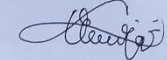
Surabaya, 07 Desember 2023  
Mengetahui  
Dosen Pembimbing/Ketua Penguji,  
  
Dr. Ir. I Nyoman Lokajaya, ST., MM

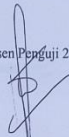
Dosen Penguji 2,  
  
Hery Murnawan, ST., MT., CSCA

### 4. OPC Kerupuk Sangrai dan Kerupuk Leko

#### ➤ OPC Kerupuk Sangrai Besar

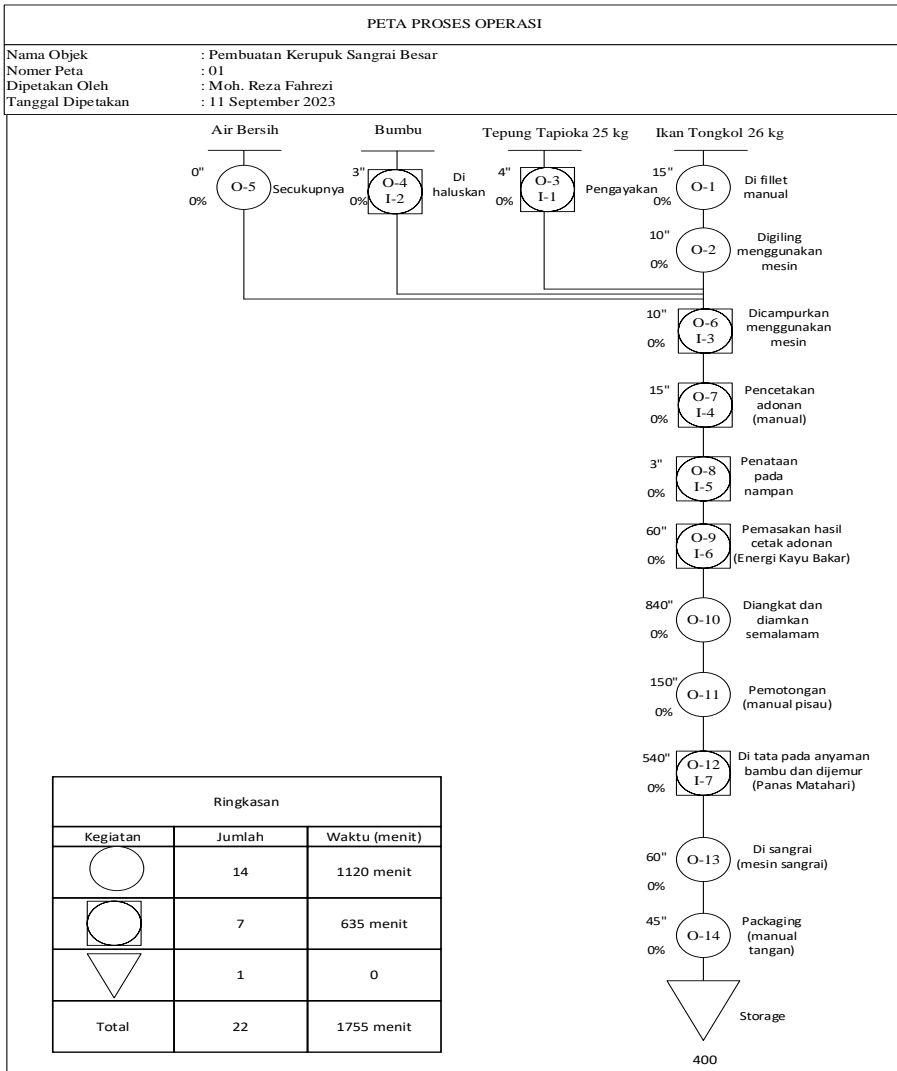

➤ OPC Kerupuk Sangrai Kecil

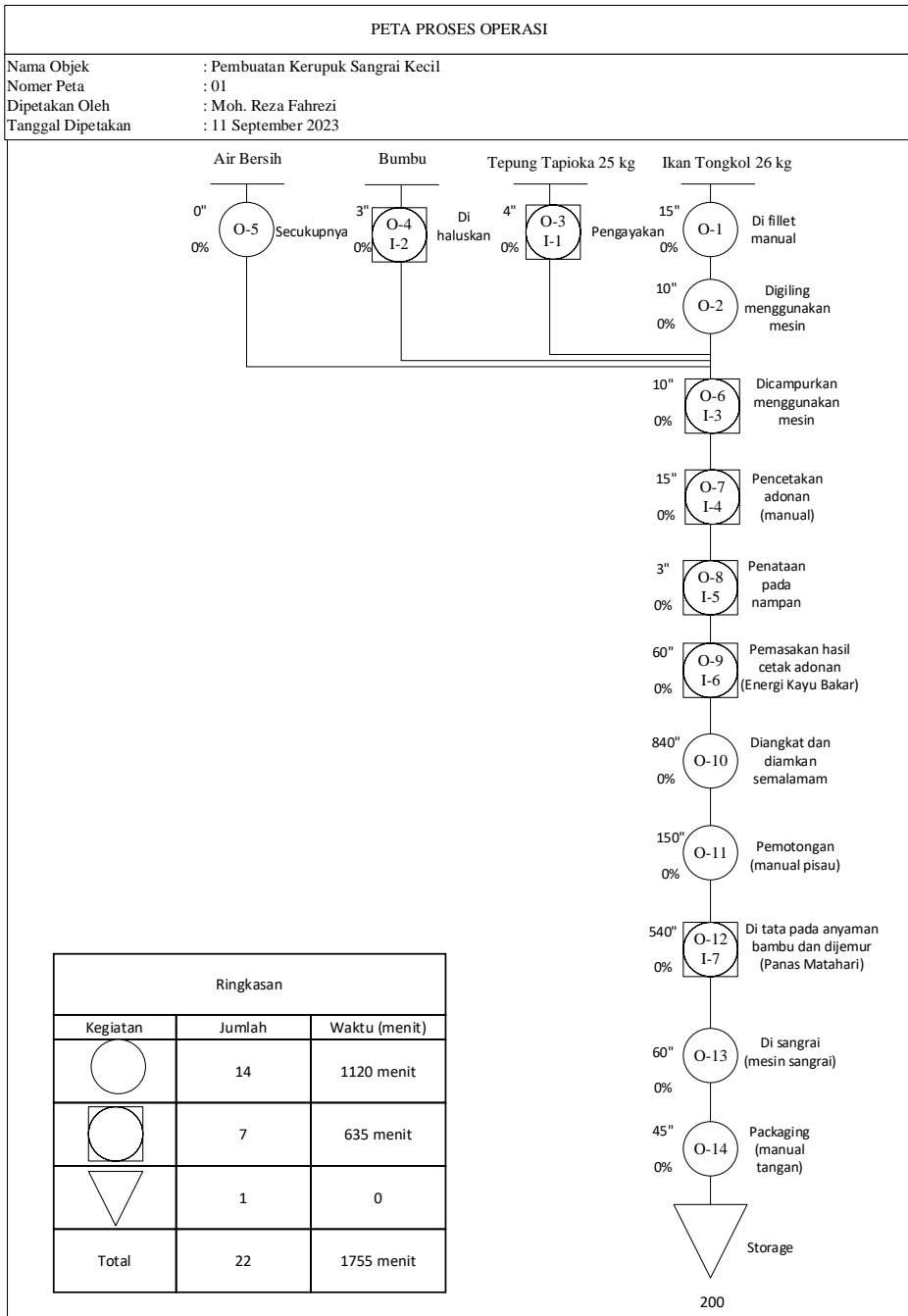

➤ OPC Kerupuk Leko Original

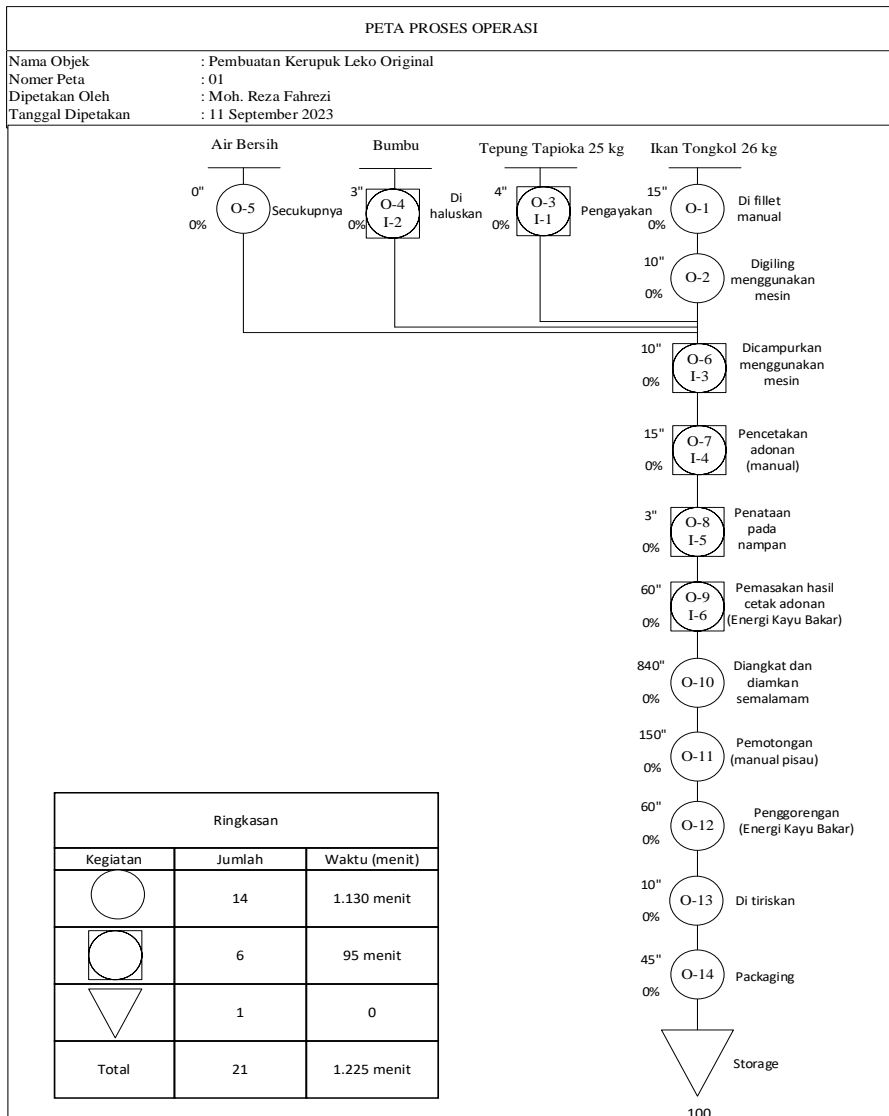

➤ OPC Kerupuk Leko Balado

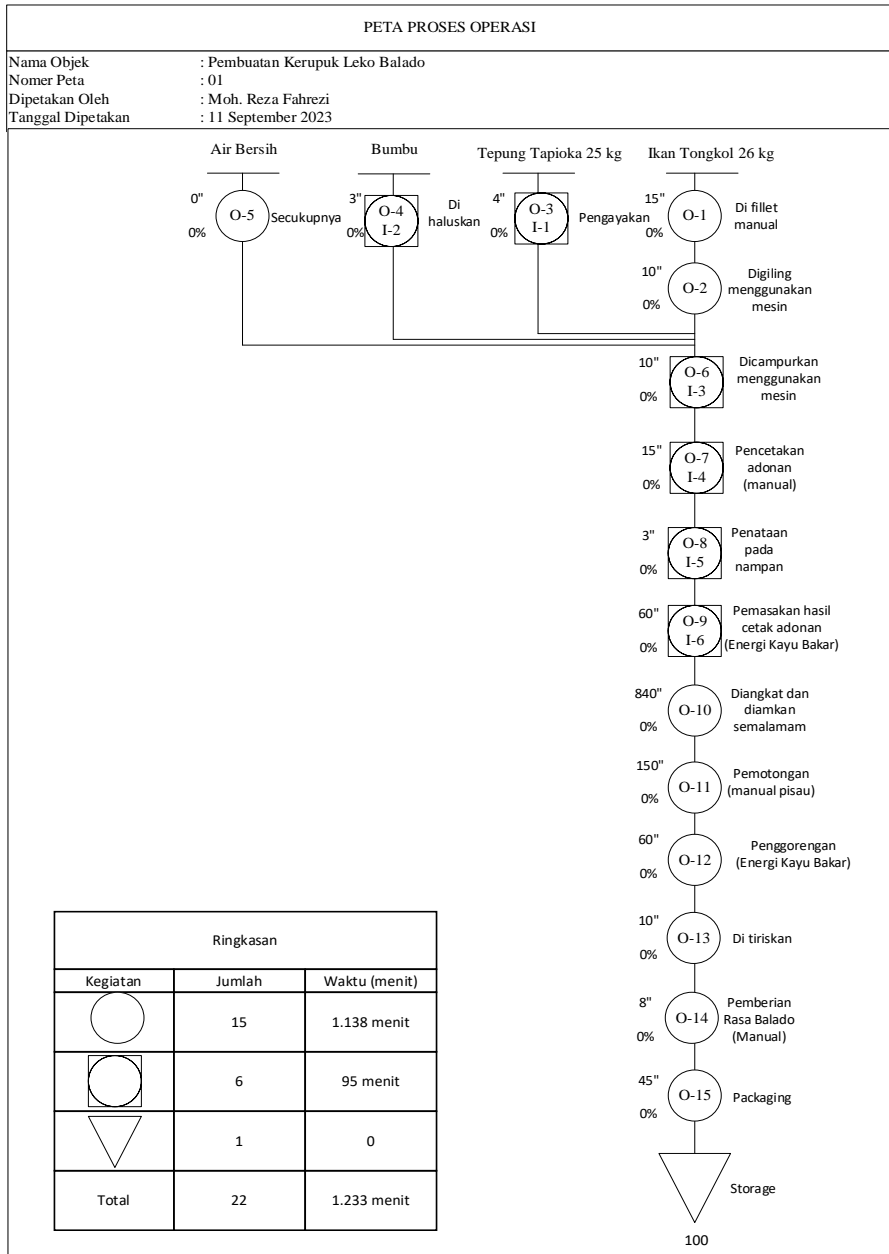

### 5. Foto selama pengamatan serta wawancara terhadap pihak UMKM









## BIOGRAFI PENULIS



Penulis merupakan anak kedua dari 3 bersaudara oleh pasangan Bapak Abd. Jalal dan Ibu Saleha. Penulis lahir di Gresik, 01 Oktober 2000. Penulis bertempat tinggal di Dusun Sungai Tirta, Desa Sungairujing, Kecamatan Sangkapura, Kabupaten Gresik. Penulis menyelesaikan pendidikan Sekolah Dasar pada tahun 2013 di SDN 1 Sungairujing, dilanjutkan dengan Pendidikan di SMP Negeri 1 Sangkapura lulus pada tahun 2016, kemudian dilanjutkan dengan Pendidikan di SMA Negeri 1 Sangkapura lulus pada tahun 2019. Penulis kemudian melanjutkan pendidikannya di Universitas 17 Agustus 1945 Surabaya pada tahun 2019 dengan Program Studi Teknik Industri. Penulis kuliah di jurusan ini sebagai Langkah awal untuk bisa memberikan dampak yang baik bagi kepada keluarga, masyarakat terdekat dan setelah lulus semoga bisa menciptakan peluang kerja di kampung halaman yaitu di Bawean. Akhir kata penulis mengucapkan rasa syukur yang sebesar-besarnya kepada Allah SWT atas terselaikannya skripsi ini. Terimakasih kepada kedua orang tua dan teman-teman yang membantu menyukseskan proses pengerjaan tugas akhir ini.