

LAMPIRAN 1

KUESIONER PENELITIAN

Kepada Yth,
Bapak/Ibu/Saudara
Dengan Hormat,

Dalam rangka menyelesaikan karya ilmiah (Skripsi) pada program studi manajemen di Universitas 17 Agustus 1945 Surabaya, saya :

Nama : Khoirun Nissa' Febrianti
Nbi : 1211900232
Fakultas : Ekonomi dan Bisnis

Sedang melakukan penelitian dengan judul ***“Pengaruh Iklim Organisasi dan Kecerdasan Emosional Terhadap Kinerja Karyawan Melalui Motivasi Kerja Sebagai Variabel Intervening pada PT. Indo Bismar Surabaya”***. Untuk itu diharapkan Bapak/Ibu/Saudara dapat memberikan jawaban yang sebenar-benarnya tanpa ada paksaan dari pihak manapun. Jawaban tersebut tidak akan mempengaruhi posisi Bapak/Ibu/Saudara sebagai karyawan. Identitas dan data yang diberikan akan dijamin kerahasiaannya. Atas kesediaan dan kerja sama Bapak/Ibu/Saudara saya ucapkan terimakasih.

Surabaya,.....2022
Hormat Saya,

Khoirun Nissa' F

A. Data Responden

1. Nama :

2. Jenis kelamin :

Laki-Laki Perempuan

3. Usia :

19-30 Tahun 31-40 Tahun

40 Tahun

4. Pendidikan terakhir :

SMA/SMK Diploma

S1/S2/S3

5. Lama bekerja :

<1 Tahun <1-3 Tahun

3-5 Tahun >5 Tahun

B. Petunjuk pengisian kuesioner

Kuesioner ini disajikan dalam bentuk pernyataan, pilih salah satu jawaban yang telah disediakan dengan memberi tanda *checklist* (√) pada kolom yang tersedia. Adapun keterangan pilihan jawaban yang disediakan sebagai berikut :

1 STS = Sangat Tidak Setuju

2 TS = Tidak Setuju

3 KS = Kurang Setuju

4 S = Setuju

5 SS = Sangat Setuju

Pertanyaan Responden

1. Variabel Iklim Organisasi (X1)

NO	Pertanyaan	SS	S	KS	TS	STS
1.	Tanggung Jawab					
	Perusahaan mendorong setiap karyawan untuk bertanggung jawab menyelesaikan tugasnya.					
2.	Identitas					
	Saya merasa senang menjadi salah satu karyawan yang ada di perusahaan ini.					
3.	Kehangatan					
	Saya merasa hubungan antara saya dengan sesama rekan kerja terjalin harmonis.					
4.	Dukungan					
	Di perusahaan ini terjadi saling membantu antara rekan kerja.					
5.	Konflik					
	Bila terjadi perbedaan pendapat rekan kerja saya selalu bisa menerima proses penyelesaiannya.					

2. Variabel Kecerdasan Emosional (X2)

NO	Pertanyaan	SS	S	KS	TS	STS
1.	Kesadaran Diri					
	Saya menyadari bahwa diri saya memiliki berbagai keunggulan dan kelemahan.					
2.	Pengaturan Diri					
	Saya adalah orang yang dapat mengendalikan emosi saat menyelesaikan tugas.					
3.	Motivasi Diri					
	Saya dapat memotivasi diri saat kondisi terpuruk untuk melakukan suatu pekerjaan.					

4.	Empati					
	Saya adalah orang yang terbuka untuk menerima pendapat/masukan orang lain dalam menyelesaikan suatu pekerjaan.					
5.	Keterampilan Sosial					
	Saya adalah orang yang dapat mempengaruhi orang lain untuk berubah ke hal yang lebih baik.					

3. Variabel Motivasi (Z)

NO	Pertanyaan	SS	S	KS	TS	STS
1.	Kebutuhan Fisiologis					
	Saya merasa bahwa kebutuhan dasar seperti untuk mendapatkan makan secara wajar sudah terpenuhi.					
2.	Kebutuhan Rasa Aman					
	Saya merasa tenang dalam bekerja karena tersedianya jaminan Kesehatan dari perusahaan ini.					
3.	Kebutuhan Sosial					
	Saya merasa senang apabila pengabdian saya selama bekerja di perusahaan ini diakui oleh atasan.					
4.	Kebutuhan Penghargaan					
	Perusahaan selalu menghargai prestasi-prestasi karyawan.					
5.	Aktualisasi Diri					
	Perusahaan memberikan kesempatan bagi karyawan untuk mengembangkan potensi yang ada pada dirinya untuk lebih maju.					

4. Variabel Kinerja Karyawan (Y) (Kuesioner diisi oleh pemimpin)

NO	Pertanyaan	SS	S	KS	TS	STS
1.	Kualitas					
	Menurut pendapat bapak/ibu karyawan yang namanya tersebut diatas dapat menyelesaikan pekerjaan sesuai dengan standar kualitas.					
2.	Kuantitas					
	Menurut pendapat bapak/ibu karyawan yang namanya tersebut diatas dapat memenuhi target pekerjaan yang telah diterapkan perusahaan.					
3.	Ketepatan Waktu					
	Menurut pendapat bapak/ibu karyawan yang namanya tersebut diatas mampu menyelesaikan pekerjaan dengan tepat waktu.					
4.	Efektivitas					
	Menurut pendapat bapak/ibu karyawan yang namanya tersebut diatas sangat puas dengan kinerjanya karena pimpinan memberikan pengarahan yang baik dalam bekerja.					
5.	Komitmen Organisasi					
	Menurut pendapat bapak/ibu karyawan yang namanya tersebut diatas mempunyai komitmen dan tanggung jawab dalam bekerja.					

LAMPIRAN 2

Rekap Jawaban Responden Per Variabel

1. Iklim Organisasi (X1)

No.	X1.1	X1.2	X1.3	X1.4	X1.5	Jumlah
1	5	4	4	4	4	21
2	4	4	4	5	3	20
3	5	5	5	5	5	25
4	5	5	5	5	5	25
5	5	5	5	5	5	25
6	4	4	5	4	4	21
7	5	5	5	5	5	25
8	5	5	4	4	4	22
9	5	5	5	5	5	25
10	5	5	4	5	4	23
11	5	4	5	5	5	24
12	5	5	5	5	4	24
13	4	4	5	4	5	22
14	5	5	5	5	5	25
15	5	5	5	5	5	25
16	5	5	5	4	4	23
17	5	4	4	5	4	22
18	5	5	5	5	5	25
19	5	5	5	4	4	23
20	4	5	4	5	3	21
21	5	5	4	5	4	23
22	4	5	5	5	4	23
23	4	5	5	4	5	23
24	4	4	4	5	5	22
25	4	4	3	3	3	17
26	5	5	4	5	5	24
27	3	3	3	3	3	15
28	4	3	3	3	3	16
29	4	5	4	5	5	23
30	3	3	4	4	4	18
31	4	4	4	4	4	20
32	5	5	5	5	5	25

33	2	2	2	2	2	10
34	5	5	4	4	5	23
35	5	3	5	5	5	23
36	5	5	5	5	4	24
37	5	4	4	4	3	20
38	4	4	4	4	4	20
39	5	5	5	5	5	25
40	5	5	5	5	5	25
41	5	5	5	4	4	23
42	4	4	4	4	4	20
43	5	5	5	5	5	25
44	5	5	5	5	5	25
45	5	4	4	4	3	20
46	3	4	3	4	4	18
47	4	5	5	4	5	23
48	5	4	5	5	5	24
49	5	5	5	5	4	24
50	4	5	5	5	5	24
51	4	4	4	4	4	20
52	5	4	4	5	5	23
53	5	5	5	5	5	25

2. Kecerdasan Emosional (X2)

No.	X2.1	X2.2	X2.3	X2.4	X2.5	Jumlah
1	5	4	4	5	5	23
2	5	5	5	4	5	24
3	5	5	5	5	5	25
4	5	5	5	5	5	25
5	5	5	5	5	5	25
6	5	4	5	5	5	24
7	4	4	4	4	4	20
8	5	3	3	5	4	20
9	5	5	5	5	5	25
10	4	4	4	5	4	21
11	4	5	4	5	3	21
12	5	4	5	5	4	23

13	4	4	4	4	4	20
14	5	5	5	5	5	25
15	5	5	5	5	5	25
16	5	5	5	5	5	25
17	5	5	4	3	4	21
18	5	5	5	5	4	24
19	5	4	4	4	4	21
20	5	4	4	5	4	22
21	3	3	3	3	3	15
22	5	4	4	4	4	21
23	5	4	5	5	5	24
24	4	4	4	5	5	22
25	3	3	3	4	3	16
26	5	4	5	5	4	23
27	3	3	3	3	3	15
28	3	3	3	3	3	15
29	4	4	5	4	5	22
30	4	5	4	5	5	23
31	4	4	4	4	4	20
32	5	4	3	5	4	21
33	2	2	2	2	2	10
34	4	4	5	4	4	21
35	4	5	5	5	5	24
36	5	5	5	5	5	25
37	5	4	3	4	5	21
38	4	4	4	4	4	20
39	5	5	5	5	5	25
40	5	4	5	4	5	23
41	4	4	4	4	4	20
42	5	5	5	5	5	25
43	4	4	5	5	4	22
44	5	5	5	5	5	25
45	4	4	3	5	4	20
46	5	5	5	3	4	22
47	5	5	5	5	5	25
48	4	4	5	5	5	23
49	4	4	4	4	5	21

50	5	5	5	5	5	25
51	4	5	4	4	4	21
52	5	5	5	5	5	25
53	5	3	5	5	5	23

3. Motivasi Kerja (Z)

No.	Z1	Z2	Z3	Z4	Z5	Jumlah
1	3	4	5	2	4	18
2	5	5	5	5	5	25
3	5	5	5	5	5	25
4	5	5	5	5	5	25
5	5	5	5	5	5	25
6	5	4	4	5	5	23
7	4	5	5	5	5	24
8	5	5	5	5	5	25
9	5	5	5	5	5	25
10	5	4	5	5	5	24
11	5	4	4	4	5	22
12	5	5	5	5	5	25
13	4	4	4	4	4	20
14	4	5	5	5	5	24
15	5	5	5	5	5	25
16	5	5	5	5	5	25
17	4	4	4	5	5	22
18	5	4	5	5	5	24
19	4	4	4	5	5	22
20	5	4	5	5	4	23
21	3	3	3	3	3	15
22	3	4	4	4	4	19
23	5	5	5	5	5	25
24	5	4	5	4	5	23
25	3	3	3	3	3	15
26	5	5	5	5	5	25
27	3	3	3	3	3	15

28	3	3	3	3	3	15
29	4	5	5	4	5	23
30	4	4	4	5	5	22
31	4	4	4	4	4	20
32	5	5	5	5	5	25
33	2	2	2	2	2	10
34	5	5	5	5	4	24
35	5	5	5	5	5	25
36	5	5	5	5	5	25
37	4	5	5	4	5	23
38	4	4	4	4	4	20
39	5	5	5	5	5	25
40	4	4	5	5	5	23
41	5	5	5	4	4	23
42	5	5	5	5	5	25
43	4	5	5	5	5	24
44	5	5	5	5	5	25
45	3	4	4	3	4	18
46	2	3	4	5	2	16
47	5	5	5	5	5	25
48	5	5	5	4	5	24
49	5	5	5	5	5	25
50	4	4	4	5	5	22
51	5	5	5	5	5	25
52	5	4	5	4	5	23
53	5	5	3	5	5	23

4. Kinerja Karyawan (Y)

No.	Y1	Y2	Y3	Y4	Y5	Jumlah
1	4	5	4	2	3	18
2	3	2	5	4	4	18
3	5	5	5	5	5	25
4	5	5	5	5	5	25
5	5	5	5	5	5	25
6	5	3	5	5	5	23
7	3	4	5	4	4	20
8	5	4	5	4	4	22
9	5	5	5	5	5	25
10	4	5	5	4	5	23
11	4	4	5	4	4	21
12	4	4	4	4	5	21
13	4	4	4	4	3	19
14	2	2	5	5	4	18
15	5	5	5	5	5	25
16	3	3	3	3	3	15
17	4	5	5	4	5	23
18	4	4	4	4	4	20
19	4	5	5	5	5	24
20	5	4	4	5	4	22
21	3	3	3	3	3	15
22	4	4	4	5	5	22
23	5	5	5	4	4	23
24	5	5	5	5	4	24
25	3	3	3	3	3	15
26	5	4	5	5	5	24
27	3	3	3	4	3	16
28	3	3	3	3	3	15
29	4	3	4	3	2	16
30	5	4	4	3	3	19
31	4	4	4	4	4	20
32	5	5	5	5	5	25
33	2	2	2	2	2	10
34	4	5	4	5	5	23
35	4	5	5	5	5	24

36	5	5	5	5	5	25
37	3	3	4	4	4	18
38	4	4	4	4	4	20
39	5	5	5	5	5	25
40	5	5	4	4	4	22
41	4	4	4	4	4	20
42	4	4	4	4	4	20
43	4	3	3	3	4	17
44	5	5	5	5	5	25
45	4	4	4	4	3	19
46	2	4	2	4	4	16
47	4	5	5	5	5	24
48	5	5	5	5	5	25
49	5	5	4	5	5	24
50	5	5	5	4	4	23
51	4	5	5	5	5	24
52	4	4	4	4	4	20
53	5	3	5	5	5	23

LAMPIRAN 3

Presentase Karakteristik Responden

Jenis Kelamin

53 jawaban

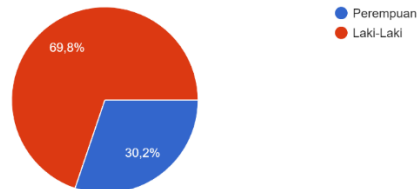

Usia

53 jawaban

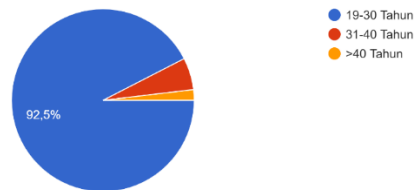

Pendidikan Terakhir

53 jawaban

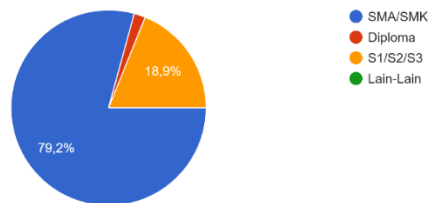

Lama Bekerja

53 jawaban

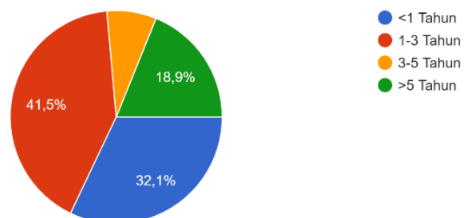

LAMPIRAN 4 Hasil Analisis Partial Least Square/PLS

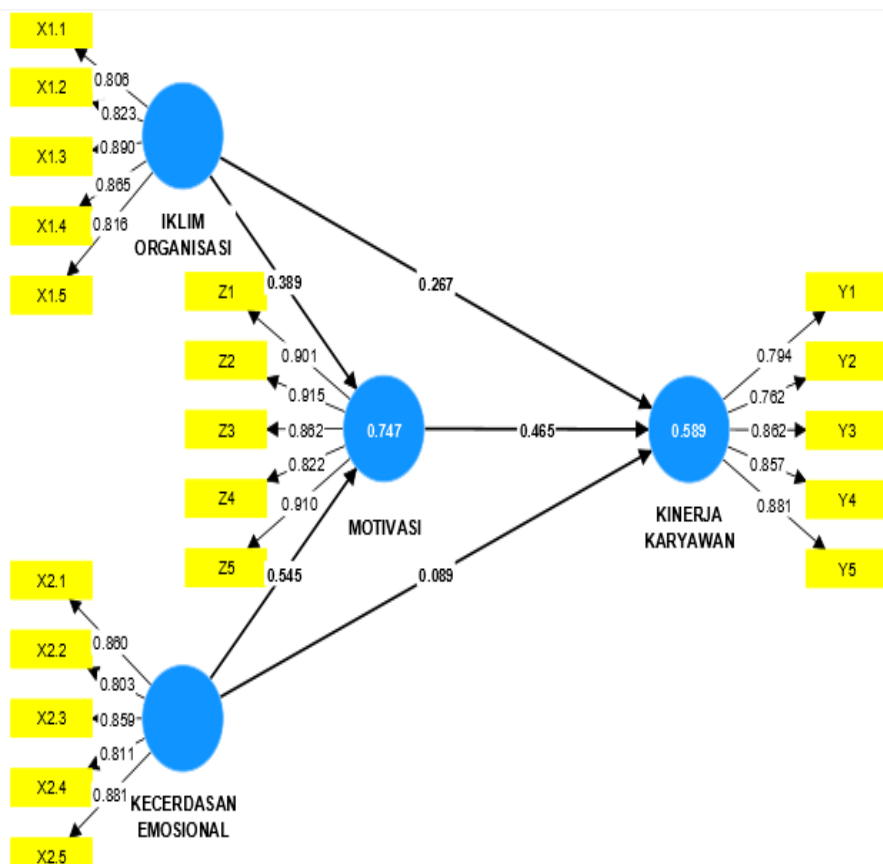

LAMPIRAN 5 *Outer Loading*

Indikator	Iklm Organisasi	Kecerdasan Emosional	Kinerja Karyawan	Motivasi
X1.1	0.806			
X1.2	0.823			
X1.3	0.890			
X1.4	0.865			
X1.5	0.816			
X2.1		0.860		
X2.2		0.803		
X2.3		0.859		
X2.4		0.811		
X2.5		0.881		
Y1			0.794	
Y2			0.762	
Y3			0.862	
Y4			0.857	
Y5			0.881	
Z1				0.901
Z2				0.915
Z3				0.862
Z4				0.822
Z5				0.910

LAMPIRAN 6 PLS *Quality Criteria Overview*

	Cronbach's alpha	Composite Reliability	AVE	R-Square
Iklm Organisasi	0.896	0.923	0.707	
Kecerdasan Emosional	0.898	0.925	0.711	
Kinerja Karyawan	0.889	0.918	0.693	0.589
Motivasi	0.929	0.946	0.779	0.747

LAMPIRAN 7 Analisis PLS dengan *Bootstrapping*

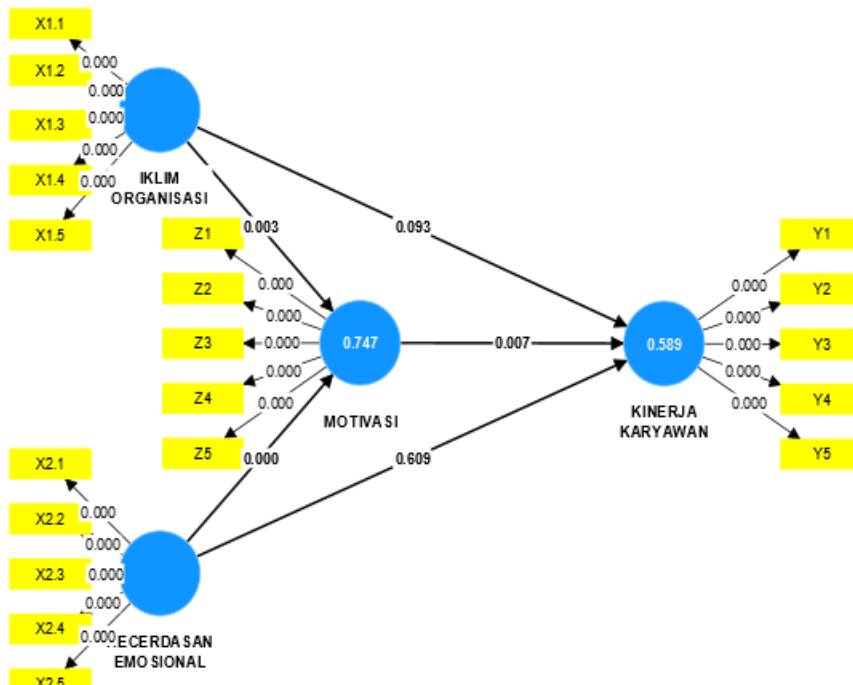

LAMPIRAN 8 Path Coefficient (Mean, STDEV, T-Value)

	Sampe l asli (O)	Rata- rata sampel (M)	Standar deviasi (STDEV)	T statistic (O/STD EV)	Nilai P (P values)	Ket
Iklm Organisasi -> Kinerja Karyawan	0.267	0.285	0.159	1.682	0.093	Tidak Signifikan
Iklm Organisasi -> Motivasi	0.389	0.394	0.132	2.941	0.003	Signifikan
Kecerdasan Emosional - > Kinerja Karyawan	0.089	0.091	0.173	0.512	0.609	Tidak Signifikan
Kcerdasan Emosional - > Motivasi	0.545	0.538	0.135	4.035	0.000	Signifikan
Motivasi -> Kinerja Karyawan	0.465	0.447	0.171	2.721	0.007	Signifikan
Kecerdasa Emosional - > Motivasi - > Kinerja Karyawan	0.253	0.241	0.116	2.179	0.029	Signifikan
Iklm Organisasi -> Motivasi -> Kinerja Karyawan	0.181	0.175	0.091	1.984	0.047	Signifikan

LAMPIRAN 9 Surat Izin Penelitian



PT. INDO BISMAR

Head Office. Bendul Merisi Selatan Airdas No 59 - 61 Surabaya.

Telp. (031) 8474685, 8421513 ,8437701, 8490632

Website : www.indobismar.com, Email : hrd@indobismar.org

<https://siplah.bibli.com/search?itemPerPage=40&page=0&merchantId=SPIB-0003>

Nomor : 121/D/XII/PT.Indo Bismar/2022
Lampiran : -
Perihal : Surat Keterangan Penelitian

Kepada
Dekan Fakultas Ekonomi Dan Bisnis
Universitas 17 Agustus 1945 Surabaya
Jl. Semolowaru 45 Surabaya, 60118

Dengan Hormat,

Menanggapi surat permohonan ijin penelitian No.3253-54/K/FEB/XI/2022 dalam rangka Permohonan ijin untuk mengadakan penelitian.

Dengan ini kami selaku PT. Indo Bismar menyatakan **Bersedia** menerima mahasiswa untuk melakukan penelitian skripsi di perusahaan kami.

Adapun mahasiswa yang telah melakukan penelitian di perusahaan kami adalah sebagai berikut:

NAMA	NIM	PROGRAM STUDI
Khoirun Nissa' Febrianti	1211900232	Ekonomi dan Bisnis/ Manajemen

Demikian surat dari kami, atas perhatiannya kami sampaikan terima kasih.

Hormat Kami,

PT. INDO BISMAR
Jl. Bendul Merisi Selatan Airdas No. 59 - 61
Kl. 000 RW. 000, Bendul Merisi, Wonorejo
Surabaya Jawa Timur

Azwin Maghfurin, M.Med.Kom
Manager HRD

LAMPIRAN 10 Kartu Bimbingan



UNIVERSITAS 17 AGUSTUS 1945 (UNTA) SURABAYA
FAKULTAS EKONOMI DAN BISNIS
 Kampus: Jl. Semolowaru 45 Surabaya 60118, Telp. (031) 5925289, E-mail:

KARTU BIMBINGAN SKRIPSI

SEMESTER
Gasal / Genap
2022 / 2023

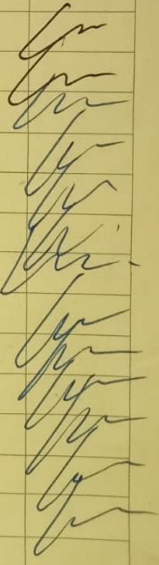

Nama Mahasiswa / NBI : KHOIRUN NISSA' FEBRIANTI / 1211900232
 Nama Pembimbing : Drs. Kridha Hery Sunawan, M.S.
 Judul Skripsi : "Pengaruh Iklim Organisasi dan Kecerdasan Emosional terhadap Kinerja karyawan Melalui Motivasi Kerja sebagai Variabel Intervening pada PT. Indo Bismar Surabaya"
 Mulai Program Skripsi : Semester 7, Thn. Ak. Selesai Bimbingan Tanggal

No.	HARI / TANGGAL	KONSENTRASI		PARAF
		BAB / HAL	KETERANGAN REVISI	
1.	17 Okt '22	Judul	kurang	
2.	18 Okt '22	Judul	Acc	
3.	8 NOV '22	Bab 1	Revisi (Latar belakang)	
4.	15 NOV '22	Bab 1	Acc	
5.	21 NOV '22	Bab 2	Revisi	
6.	23 NOV '22	Bab 2	Acc	
7.	28 NOV '22	Bab 3	Revisi	
8.	30 NOV '22	Bab 3	Acc	
9.	05 Des '22	Bab 4	Revisi	
10.	07 Des '22	Bab 4	Acc	
11.	14 Des '22	Bab 5	Revisi	
12.	21 Des '22	Bab 5	Acc	
13.	02 Jan '23	Abstrak	Acc	

Perpanjangan I _____

Semester _____

Th. Ak _____

Paraf Kajar _____

Surabaya, _____

Kridha Hery Sunawan

(Nama dan tanda tangan Pembimbing)