

Lampiran 1 *trolley* sebelum redesain

Lampiran 2 kuesioner kelelahan**KUSIONER 30 ITEM GEJALA KELELAHAN**

Berikanlah tanda (X) pada jawaban yang tersedia sesuai kondisi anda saat ini

Nama :

Tanggal :

No	PERTANYAAN	A	B	C	D
1	Apakah saudara merasa berat di bagian kepala?				



2	Apakah anda merasa Lelah pada seluruh badan?				
3	Apakah kaki saudara terasa berat?				
4	Apakah saudara terasa sering menguap?				
5	Apakah pikiran saudara terasa kacau?				
6	Apakah saudara merasa mengantuk?				
7	Apakah saudara merasa ada beban pada mata?				
8	Apakah saudara merasa canggung dalam bergerak?				
9	Apakah saudara apakah anda merasa sempoyongan saat berdiri?				
10	Apakah ada persaaan ingin berbaring?				
11	Apakah saudara merasa susah berfikir?				
12	Apakah anda merasa susah untuk berbicara?				
13	Apakah saudara merasa gugup?				
14	Apakah saudara merasa tidak berkonsentrasi?				
15	Apakah saudara tidak bisa memusatkan perhatian?				
16	Apakah saudara punya kecenderungan untuk lupa?				

17	Apakah saudara merasa kurang percaya diri?				
18	Apakah saudara merasa cemas terhadap sesuatu?				
19	Apakah saudara tidak bisa mengontrol sikap?				
20	Apakah anda merasa tidak tekun dalam pekerjaan?				
21	Apakah saudara merasa sakit kepala?				
22	Apakah saudara merasa kaku dibagian bahu?				
23	Apakah saudara merasa nyeri punggung?				
24	Apakah saudara merasa tertekan?				
25	Apakah saudara merasa haus?				
26	Apakah saudara merasa sesak?				
27	Apakah saudara terasa pening?				
28	Apakah kelopak mata saudara terasa kaku?				
29	Apakah anggota badan saudara terasa bergetar?				
30	Apakah saudara merasa kurang sehat?				
Keterangan:					
A = 4 (sangat lelah)					
B = 3 (lelah)					

C = 2 (lelah ringan)

D = 1 (tidak lelah)

Lampiran 3 proses redesain



Lampiran 4 setelah redesain



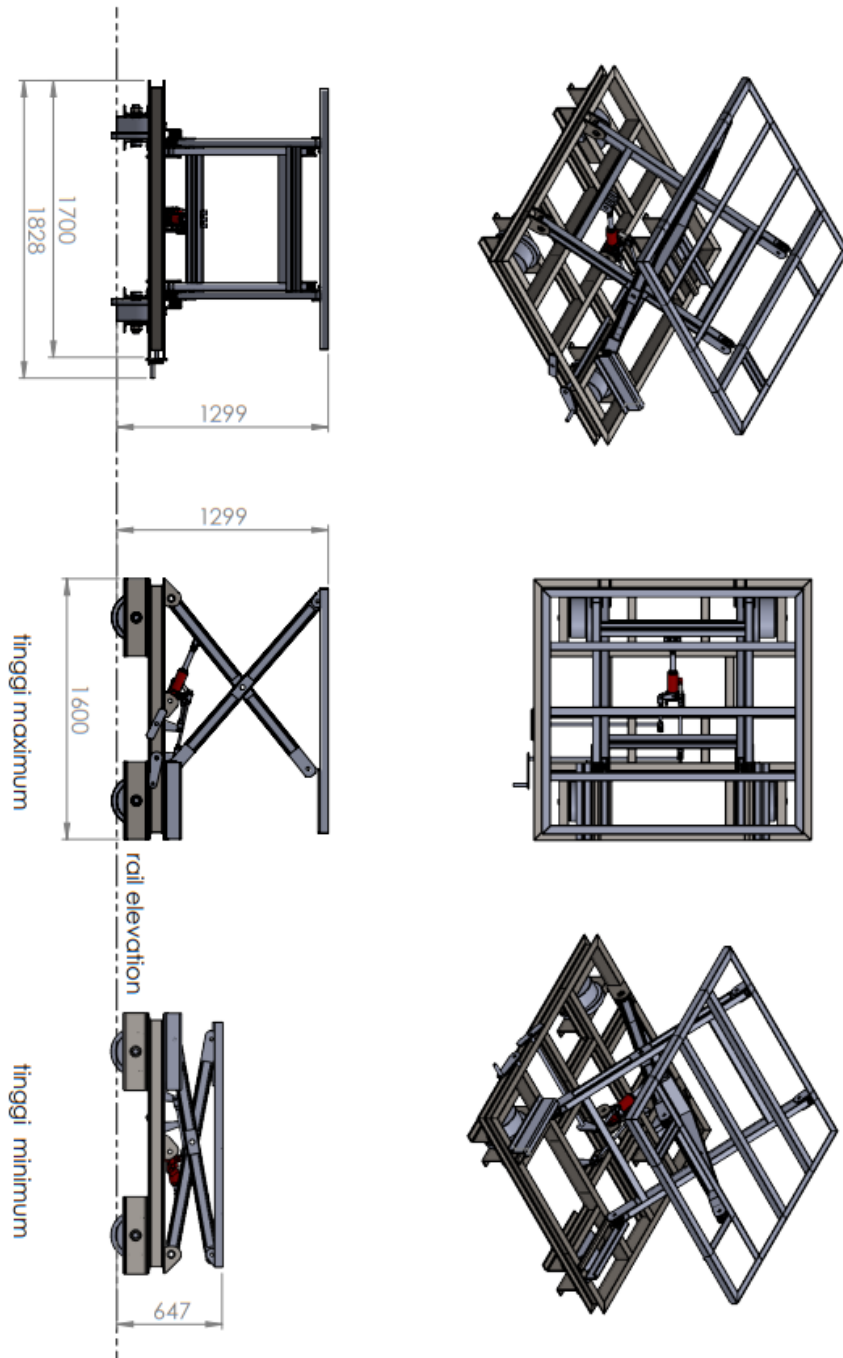

Lampiran 5 desain *trolley* baru

Lampiran 6 struktur produk

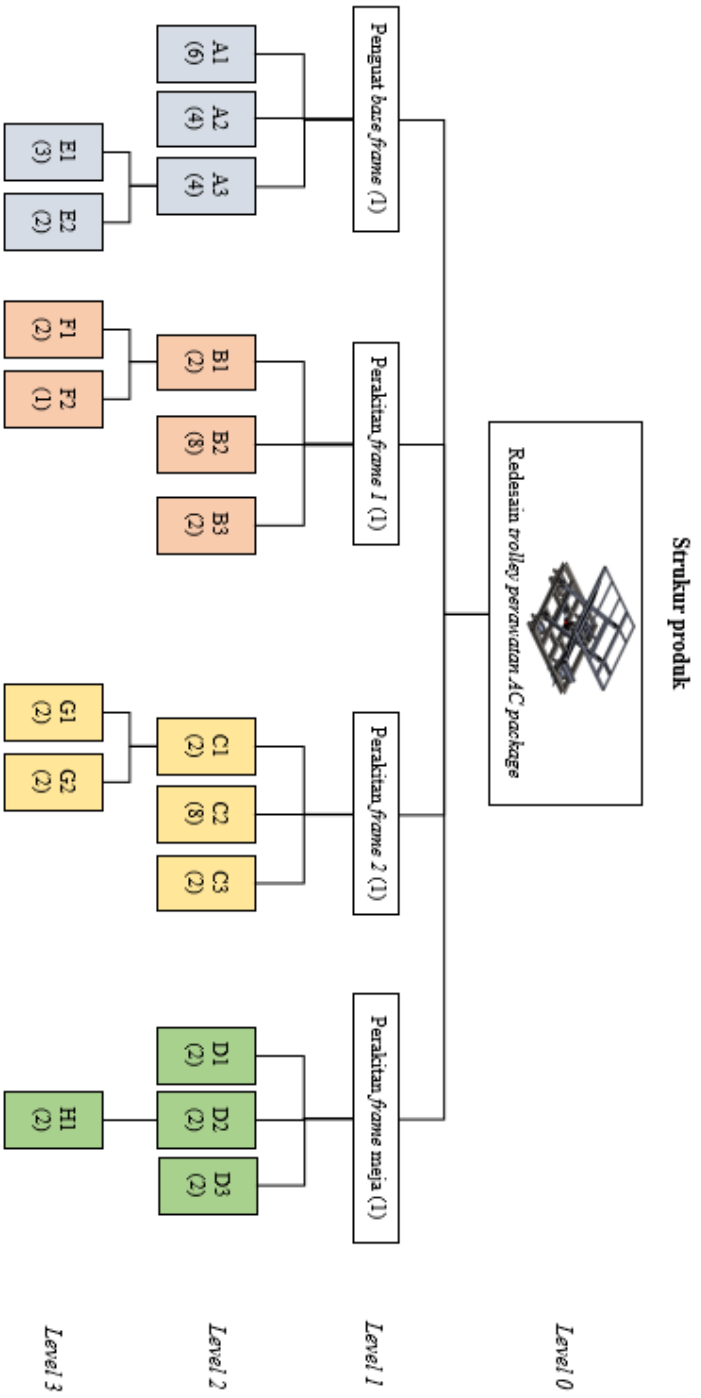

BIOGRAFI PENULIS

ko **E** Arianto, lahir di Nganjuk, 02 September 1996 anak dari pasangan suami istri bapak M. Slamet dan Ibu Siti Romlah penulis mulai menempuh pendidikan dari SDN Bangsri 1 (2003 – 2009), lanjut SMP Negeri 4 Kertosono (2009 – 2012), dan melanjutkan SMAN 1 Ngronggot (2012-2015). kemudian Pendidikan S1 di Jurusan Teknik Industri Universitas 17 Agustus 1945 Surabaya.

